

AC 126

Scotsman
Ice Systems

Παγομηχανή έως 70kg/24ωρο



Χαρακτηριστικά:

- **Παράγει μεμονωμένα διαυγή και συμπαγή παγάκια:** κάθε παγάκι gourmet αποτελεί έργο τέχνης, με απόλυτα κρυστάλλινη όψη και ιδανικό σχήμα, πιστό στην παράδοση της εταιρείας Scotsman
- Αξιοπίστος **ηλεκτρονικός έλεγχος** λειτουργίας μεσω πλακετας
- **A-gion:** η τεχνολογία που εξασφαλίζει πιο καθαρά και ανθεκτικά μέρη, ενσωματωμένο σύστημα προστασίας με σκοπό την αποφυγή ανάπτυξης μικροβίων και δυσάρεστων οσμών
- **Φίλτρο αέρα** του συμπυκνωτή στην πρόσοψη της παγομηχανής με ειδοποίηση όταν απαιτείται καθαρισμός του
- Δυνατότητα εντοιχισμού (εκτός της πρόσοψης)
- Διακόπτης ON-OFF στην πρόσοψη
- Ανθεκτικό εξωτερικό περίβλημα από ανοξείδωτο χάλυβα
- Παγομηχανη που τηρεί αυστηρά τις διεθνείς προδιαγραφές και πρότυπα



AC L 126
Large Gourmet 39 gr
Ø 38 x H 41 mm



AC M 126
Medium Gourmet 20 gr
Ø 30 x H 34 mm

Σύστημα συμπύκνωσης

Αερόψυκτο (AS)
Υδροψυκτο (WS)

Ψυκτικό αέριο

R134a

Τάση V/Hz/ph

230/50/1
230/60/1

Χωρητικότητα ενσωματωμένης αποθήκης πάγου

39 kg

Πιστοποιήσεις



Λειτουργικές απαιτήσεις

	Minimum	Maximum
Θερμοκρασία αέρα	10°C	43°C
Θερμοκρασία νερού	5°C	38°C
Πίεση νερού	1 bar (14psi)	5 bar (70psi)
Ηλεκτρική τάση	-10%	+10%

Σημαντική σημείωση:

Τα μοντέλα και οι προδιαγραφές υπόκεινται σε αλλαγές χωρίς ειδοποίηση. Το παρόν φύλλο προδιαγραφών προορίζεται μόνο για εμπορικούς σκοπούς. Τεχνικές λεπτομέρειες αναφέρονται στο service manual του μηχανήματος.

Κατεβάστε τη δωρεάν εφαρμογή μας
"Scotsman Ice"
Apple store
Google play
Windows store

DOWNLOAD

www.scotsman-ice.gr
www.linevitaki-ice.gr

AC 126

Scotsman
Ice Systems

Παγομηχανή έως 70kg/24ωρο

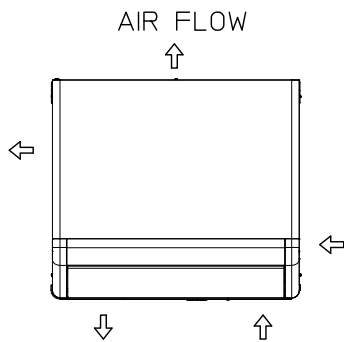
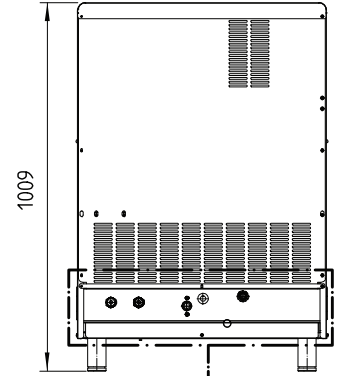
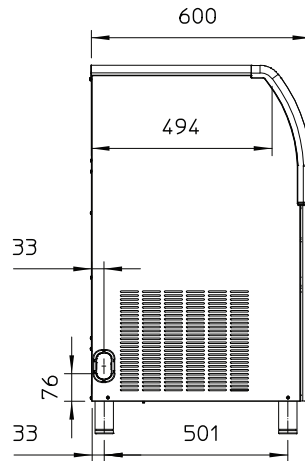
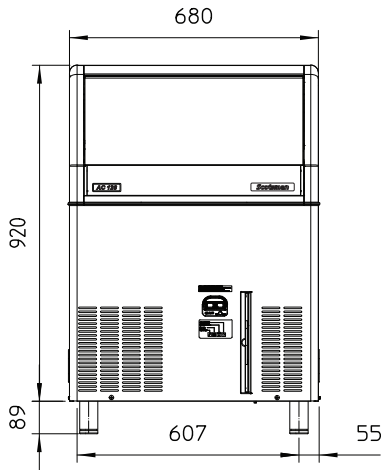

1. ΑΠΟΧΕΤΕΥΣΗ ΝΕΡΟΥ Ø 20mm
2. ΕΙΣΟΔΟΣ ΝΕΡΟΥ 3/4"
3. ΕΞΟΔΟΣ ΝΕΡΟΥ 3/4"
ΜΟΝΟ ΥΔΡΟΨΥΚΤΗ ΜΟΝΑΔΑ
4. ΕΙΣΟΔΟΣ ΝΕΡΟΥ 3/4"
ΜΟΝΟ ΥΔΡΟΨΥΚΤΗ ΜΟΝΑΔΑ
5. ΚΑΛΩΔΙΟ ΠΑΡΟΧΗΣ ΡΕΥΜΑΤΟΣ

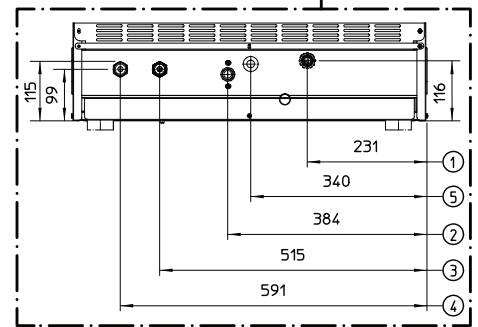

Διαστάσεις μηχανήματος:
680 x 600 x 1009 mm (M x B x Y)
Καθαρό βάρος 65 kg

Διαστάσεις συσκευασίας:
750 x 670 x 1100 mm (M x B x Y)
Βάρος 75 kg

Έκδοση	Συμπύκνωση	24ωρη παραγωγή πάγου σε kg, σε θερμοκρασία περιβάλλοντος °C/θερμοκρασία νερού °C			Κατανάλωση ενέργειας*		Χρήση νερού [†]	Στιγμιαία ισχύς	Συμπεστές	Καλώδια κυκλώματος	μέγεθος ασφάλειας
		10°C/10°C	21°C/10°C	32°C/21°C	kWh/100 kg	kWh/24h					
AC M 126 AS	230/50/1	70	66	55	24.6	13.8	5.7	740	1450	3 x 1.5	10
AC M 126 WS	230/50/1	74	71	60	20.5	12.3	70.8	580	1450	3 x 1.5	10
AC L 126 AS	230/50/1	63	61	49	28.6	14.0	5.8	770	1440	3 x 1.5	10
AC L 126 WS	230/50/1	70	66	58	24.1	13.0	68.8	600	1440	3 x 1.5	10
AC L 126 AS	230/60/1	63	61	49	24.7	14.8	6.3	740	1880	3 x 1.5	10
AC M 126 AS	230/60/1	80	77	60	24.7	14.8	6.3	750	1880	3 x 1.5	10
AC M 126 WS	230/60/1	86	82	72	18.9	13.5	70.8	610	1880	3 x 1.5	10

(* Τα στοιχεία αφορούν συνθήκες θερμοκρασίας περιβάλλοντος 32 °C/νερού 21 °C